

ناسا الکتریک®

**NASA**®  
**electric**

Developed in Germany

[www.nasa-electric.com](http://www.nasa-electric.com)



NS-603 ساندویچ ساز

⚠ لطفاً قبل از کار بار دستگاه دستورالعمل ها را با دقت مطالعه نمایید.



## نکات ایمنی مهم

- همه ی دستورالعمل ها را با دقت مطالعه نمایید.
- مطمئن شوید که ولتاژ خروجی شما با ولتاژ نشان داده شده روی برچسب دستگاه مطابقت داشته باشد.
- دستگاه فقط برای مصارف خانگی است.
- به سطوح داغ دستگاه، دست نزنید. از دستگیره ها استفاده کنید.
- سیم، دوشاخه یا خود دستگاه را به منظور محافظت در مقابل خطر شوک الکتریکی، داخل آب یا مایعات دیگر فرو نبرید.
- هنگام استفاده از هر دستگاهی در حضور کودکان می بایست کاملاً مراقب باشید.
- هنگام عدم استفاده از دستگاه و قبل از تمیزکردن آن، دوشاخه را از پریز درآورید. قبل از وصل کردن یا درآوردن قطعات دستگاه منتظر بمانید تا دستگاه، خنک شود.
- از هیچ دستگاهی در صورت آسیب و خوب کار نکردن، استفاده نکنید. به منظور اجتناب از خطر شوک الکتریکی، هرگز خودتان دستگاه را تعمیر ننمایید بلکه آن را برای بررسی و تعمیر به نمایندگی مجاز ببرید. اگر نصب مجدد قطعات دستگاه، اشتباه صورت گیرد می تواند خطر شوک الکتریکی به هنگام استفاده را دربرداشته باشد.
- دستگاه برای استفاده در محیط بیرون و مصارف تجاری طراحی نشده است.
- سیم برق دستگاه نباید از لبه ی پیز یا پیشخوان آویزان شود یا با سطوح داغ در تماس باشد.
- دستگاه را نزدیک اجاق گاز یا اون داغ قرار ندهید.
- از تایمر یا سیستم ریموت کنترل دیگری برای دستگاه استفاده ننمایید.
- پس از اتمام کار با دستگاه، دوشاخه را از پریز درآورید.
- هنگام جا به جا کردن یک دستگاه، بسیار احتیاط کنید.

## شناسایی قسمت های دستگاه

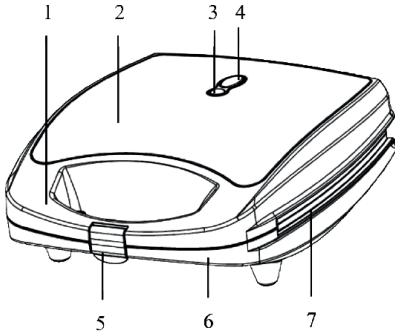

1. دستگیره
2. ورقه ی تزئینی SUS
3. چراغ برق
4. چراغ آماده به کار
5. قفل دستگیره
6. محفظه ی پایینی
7. صفحات پخت نجسب

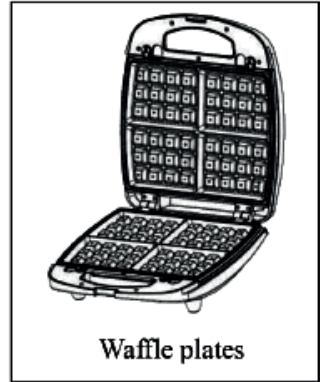
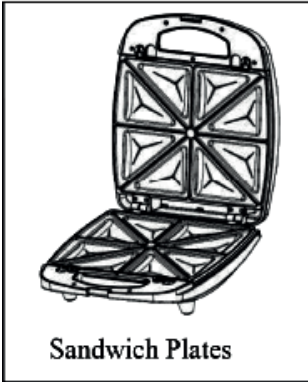

## قبل از اولین بار استفاده

- همه ی دستورالعمل ها را به دقت مطالعه نمایید و آنها را برای مراجعات بعدی نگه دارید.
- همه ی قطعات داخل بسته بندی را بردارید.
- لطفا صفحه های مخصوص پخت را با اسفنج یا دستمال مرطوب شده توسط آب گرم تمیز کنید.
- دستگاه را داخل آب فرو نبرید و سطوح پخت را زیر شیر آب نگیرید.
- سپس با دستمال یا دستمال کاغذی خشک کنید.
- بهتر است کمی روغن یا اسپری مخصوص آشپزی به صفحه های پخت بزنید.

**تذکر:** ممکن است کمی دود یا بوی خاصی از دستگاه به هنگام گرم کردن آن برای اولین بار متصاعد شود. این امر در مورد بسیاری از لوازم، طبیعی است و بر سلامت دستگاه شما تاثیری ندارد.

## طرز استفاده

- درپوش دستگاه را ببندید و دوشاخه را به پریز دیواری وصل کنید. به خاطر داشته باشید که چراغ برق و آماده به کار دستگاه، روشن خواهند شد که نشان می دهند دستگاه شروع به گرم شدن کرده است.
- حدود 3 تا 5 دقیقه طول می کشد که دستگاه به دمای پخت برسد پس از این مدت زمان، چراغ آماده به کار، خاموش خواهد شد.
- درپوش را باز کنید، ساندویچ، گوشت یا دیگر مواد غذایی را روی صفحه ی پخت پایینی قرار دهید.
- درپوش را ببندید. چراغ آماده به کار مجددا روشن خواهد شد.
- پس از گذشت 3 تا 5 دقیقه از مدت زمان پخت، چراغ آماده به کار مجددا خاموش خواهد شد. برای قهوه ای و طلایی تر شدن مواد غذایی می توانید مدت زمان پخت را به میل خود تنظیم کنید.
- پس از اتمام پخت مواد غذایی، درپوش دستگاه را با استفاده از دستگیره باز کنید. همه ی مواد غذایی را به کمک کفگیری پلاستیکی بردارید. هرگز از انبرک یا چاقوی فلزی برای این کار استفاده ننمایید زیرا ممکن است به روکش نچسب صفحات آسیب بزنند.

## درآوردن صفحات پخت

- همیشه قبل از درآوردن صفحات، دوشاخه را از پریز درآورید و منتظر بمانید تا دستگاه خنک شود.
- درب دستگاه را باز کنید، دکمه ی مخصوص آزاد کردن صفحه در جلوی دستگاه را محکم فشار دهید، صفحه کمی به سمت بالا می آید. صفحه را با دستانتان بگیرید، به سمت بیرون برکت های فلزی بکشید و بیرون آورید. روی دکمه ی دیگر مخصوص آزاد کردن صفحه فشار دهید تا صفحه ی دیگر را نیز به همین روش درآورید.

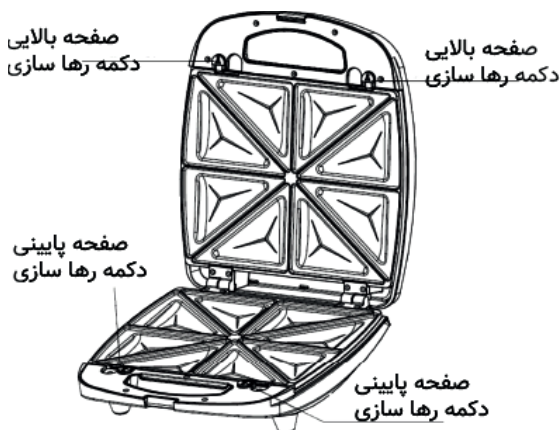

## تمیزکردن و مراقبت

- همیشه قبل از تمیز کردن دستگاه، دوشاخه را از پریز درآورید و منتظر بمانید تا دستگاه خنک شود. اگر دستگاه، کمی گرم باشد تمیز کردن آن راحت تر است. برای تمیزکردن لازم نیست قطعات دستگاه را جدا کنید. هرگز دستگاه را داخل آب فرو نبرید یا داخل ماشین ظرفشویی نگذارید.
- صفحه های پخت را می توانید با آب یا داخل ماشین ظرفشویی بشویید.
- برای برداشتن باقیمانده های مواد غذایی، صفحه های پخت را با دستمالی نرم تمیز کنید. برای تمیز کردن باقیمانده ی مواد غذایی چسبیده به صفحه، کمی آب گرم حاوی مواد شوینده را روی آن بریزید سپس با دستمالی نرم تمیز نمایید یا دستمال کاغذی آشپخانه ی مرطوبی را روی آن گذارید تا باقیمانده های مواد غذایی، جذب آن شوند.

- از استفاده از هرگونه وسایل زبر اجتناب کنید زیرا موجب خراشیده شدن یا آسیب به روکش نچسب صفحات می گردند.
- از وسایل فلزی برای برداشتن مواد غذایی استفاده ننمایید زیرا ممکن است موجب آسیب به سطح نچسب گردند.
- قسمت خارجی دستگاه را فقط با دستمالی مرطوب پاک کنید. از پدهای زبر و براده ای برای این کار استفاده ننمایید زیرا موجب صدمه به دستگاه می شود.
- دستگاه را داخل آب یا مایعات دیگر فرو نبرید.
- دستگاه را داخل ماشین ظرفشویی قرار ندهید.
- پس از هر بار استفاده، سینی مخصوص چکه کردن را بردارید، آن را خالی کنید و در آب گرم به همراه مایع شستشو بشویید. از پد و مایع شستشوی زبر و سایا استفاده ننمایید زیرا به سطح دستگاه صدمه می زنند.
- سینی را با دستمالی تمیز و نرم کاملاً خشک نمایید و درجای خود قرار دهید.

## نگهداری

- همیشه قبل از کنار گذاشتن دستگاه، دوشاخه را از پریز درآورید.
- همیشه قبل از بسته بندی کردن دستگاه مطمئن شوید که خنک و خشک باشد.

خریدار گرامی ؛ برای برخورداری از خدمات پس از فروش این محصول و کسب اطلاعات بیشتر در این زمینه می توانید به آدرس [www.nasaservice.com](http://www.nasaservice.com) مراجعه نمایید.

## نصائح السلامة الهامة

### اقرأ جميع التعليمات بعناية.

تأكد من أن جهد الخرج يتطابق مع الجهد الموضح على ملصق الجهاز. -  
الجهاز للاستخدام المنزلي فقط. - لا تلمس الأسطح الساخنة للجهاز. استخدم مقابض. - الأسلاك، والمقابس أو الأجهزة من أجل حماية ضد خطر حدوث صدمة كهربائية، لا تزج في الماء أو السوائل الأخرى. - كن حذرا عند استخدام أي جهاز في وجود الأطفال. - قم بإزالة المقابس من المخرج عند عدم استخدام الجهاز وقبل تنظيفه. انتظر حتى يبرد الجهاز قبل توصيل الأجزاء أو تفريغها. - لا تستخدم أي جهاز إذا كان لا يعمل بشكل جيد. إذا كانت إعادة تثبيت أجزاء من الماكينة خاطئة، فقد يكون من خطر حدوث صدمة كهربائية أثناء الاستخدام. - الجهاز غير مصمم للاستخدام في التطبيقات الخارجية والتجارية. - كابل الطاقة يجب أن ينفذ من حافة الطاولة أو بيز أو تكون على اتصال مع الأسطح الساخنة. - لا تضع الجهاز بالقرب من الموقد أو الماء الساخن. - لا تستخدم جهاز توقيت أو نظام التحكم عن بعد لأي جهاز آخر. - عند الانتهاء من العمل مع الجهاز، قم بإزالة المقابس من مقبس الحائط. - توخى الحذر عند استبدال الجهاز..

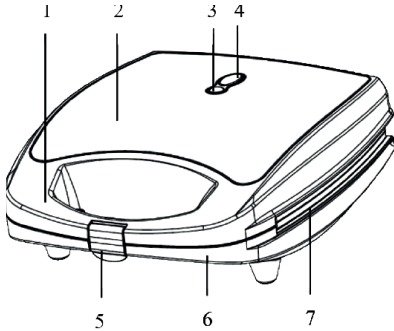

### تحديد أجزاء الجهاز

1. مقبض
2. ورقة زخرفية SUS
3. مصباح الطاقة
4. ضوء الاستعداد
5. التعامل مع القفل
6. مقصورة منخفضة
7. لوحات طباخ غير لاصقة



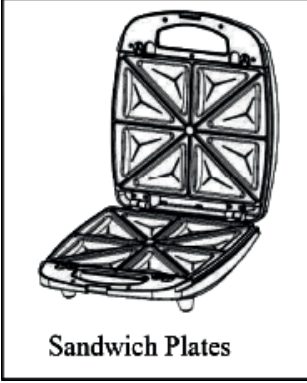

Sandwich Plates



Grill plates

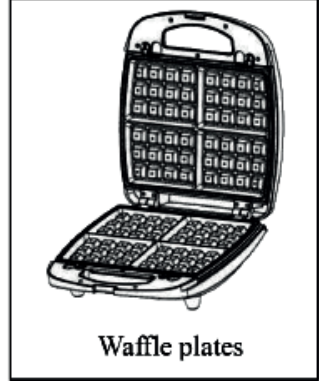

Waffle plates

## قبل الاستخدام لأول مرة

اقرأ جميع التعليمات بعناية والاحتفاظ بها في المستقبل. - قم بإزالة كل القطع داخل الحزمة. - يرجى تنظيف أوراق الخبز باستخدام الإسفنج أو المسحات بالماء الدافئ. لا تغمر الجهاز بالماء ولا تغطي أسطح الطهي الموجودة تحت الصنبور. - ثم جفف الأنسجة أو الأنسجة. - من الأفضل طهي بعض زيت الطبخ أو رذاذ الطبخ..

**ملاحظة:** قد يكون هناك دخان خفيف أو رائحة خفيفة للجهاز عند تسخينه لأول مرة. هذا أمر طبيعي للعديد من الأجهزة ولا يؤثر على صحة جهازك..

## كيف تستعمل

أغلق الغطاء و قم بتوصيل القابس بمقبس الحائط. ضع في اعتبارك أنه سيتم تشغيل مصباح الطاقة والاستعداد ، مما يشير إلى أن الجهاز يبدأ في عملية التسخين. - يستغرق حوالي 3 إلى 5 دقائق للوصول إلى درجة حرارة المعالجة ، وبعد هذا الوقت ، سيتم إيقاف تشغيل ضوء الاستعداد. - افتح الغطاء ، ضع السندويشات أو اللحم أو أي طعام آخر على صفيحة الطبخ السفلية. - أغلق الغطاء. سوف يضيء ضوء مرة أخرى. - بعد 3 إلى 5 دقائق من وقت الطهي ، سيتوقف ضوء الاستعداد مرة أخرى. يمكنك ضبط وقت الطهي حسب رغبتك

في الحصول على اللون البني والذهبي للغذاء.- عند الانتهاء من الطعام ، افتح الغطاء باستخدام المقبض. أخرج كل أطعم برمي البلاستيك. لا تستخدم أبداً الملقط المعدني أو السكاكين المعدنية لهذا الغرض ، لأنها قد تؤدي إلى تلف طلاءات الألواح غير اللا

## أخذ صفحات الخبز

قُم دائماً بتوصيل القابس من المقبس قبل إزالة الصفحاتخذها وانتظر حتى يبرد الجهاز.- افتح الباب ، زر التحريراضغط على اللوحة في الجزء الأمامي من الجهاز بقوة ، صفحة صغيرةيأتي. الحصول على الصفحة بيديك ، إلى الجانبسحب وسحب الأقواس المعدنية. انقر فوق الزرزر آخر لتحرير الصفحة هو الضغط على الشاشة الأخرىاصنع بنفس الطريقة..

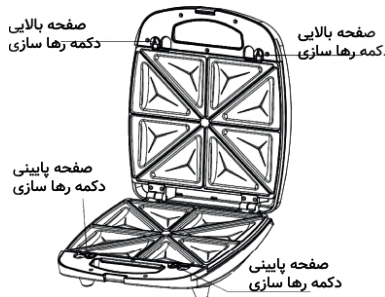

## التنظيف والرعاية

دائماً قبل تنظيف الجهاز، افصل من مأخذ اختار وانتظر الجهاز ليبرد. إذا كان الجهاز دافئاً ، فمن الأسهل تنظيفه. ليس من الضروري فصل أجزاء الجهاز لتنظيفها. لا تغمر الجهاز أبداً في الماء أو اتركه في غسالة الصحون.- يمكن غسل أوراق الخبز بالماء أو في غسالة الصحون.- نظف أطباق الطبخ بمغرفة طرية لإزالة بقايا الطعام.- لا تستخدم الأدوات المعدنية لإزالة الطعام ، لأنها قد تتلف السطح غير اللاصق.- امسح السطح الخارجي للجهاز فقط باستخدام مغرفة رطبة. لا تستخدم منصات فظة لهذا ، لأنها يمكن أن تلحق الضرر بالجهاز. لا تغمر الآلة في الماء أو السوائل الأخرى.- لا تضع الجهاز في غسالة

الصحون. لا تستخدم الخام وسايا وسادة والغسيل السائل لأنه يمكن أن يؤدي إلى تلف الجهاز. تجفيف تماما صينية مع مغرفة نظيفة وناعمة ووضعه في مكانه..

## صيانة

افصل دائماً مأخذ الطاقة قبل ترك الجهاز. - تأكد دائما من أنها باردة وجافة قبل التعبئة..

- Do not use anything abrasive that can scratch or damage the non-stick coating.
- Do not use metal utensils to remove your foods, they can damage the non-stick surface.
- Wipe the outside of the grill toaster with a damp cloth only. do not clean the outside with any abrasive scouring pad or steel wool, as this will damage the finish. do not immerse in water or any other liquid.
- Do not place in the dishwasher.
- Remove and empty the drip tray after each use and wash the tray in warm, soapy water. avoid the use of scouring pads or harsh detergents as they may damage the surface.
- Rinse and dry thoroughly with a clean, soft cloth and replace.

## **STORAGE**

- Always unplug the grill toaster before storage.
- Always make sure the grill toaster is cool and dry before storing.

- When the foods is cooked use the handle to open the lid. Remove the foods with the help of a plastic spatula. never use metal tongs or a knife as these can cause damage to the non-stick coating of the cook plates.
- Once you are finished cooking, disconnect the plug from the wall outlet and leave unit open to cool.

## TO remove cooking plates

- ALWAYS unplug the grill toaster and allow it to cool before removing cooking plates.
- Open the grill toaster, locate the plate release buttons on front of the unit. press firmly on button and the plate will pop up slightly from the base. grasp the plate with two hands, slide it out from under the metal brackets, and lift it out of the bas. press on the other plate release button to remove the other cooking plate in th sane manner.

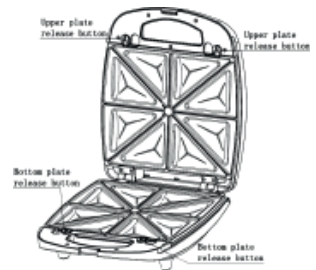

## CLEANING AND CARE

- Always unplug the grill toater and allow it cool before cleaning. the unti is easier to clean when slightly warm. there is no need to disassemble grill toaster for cleaning. never immerse the grill toaster in water or place in dashwasher.
- The cooking plates can be cleaned in water or dishwasher.
- Wipe cooking plates with a soft to remove food residue. for baked on food residue squeeze some warm water mixed with detergent over the food residue then clean with a non abrasive plastic scouring pad or place wet kitchen paper over the grill to moisten the food residue.

## BEFORE FIRST USE

- Read all instructions carefully and keep them for future reference.
- Remove all packaging
- Clean the Cooking Plates by wiping a sponge or cloth dampened in warm water.

**DO NOT IMMERSE THE UNIT AND DO NOT RUN WATER DIRECTLY ON THE COOKING SURFACES.**

- Dry with a cloth or paper towel.
- For best results, lightly coat the cooking plates with a little cooking spray.

**Notice: When your Grill Toaster is heated for the first time, it may emit slight smoke or odor. this is normal with many heating appliances. this does not affect the safety of your appliance.**

## HOW TO USE

- Close the Grill toaster and plug it into the wall outlet, you will notice that the power and the ready light will go on, indicating that the grill toaster has begun preheating.
- It will take approximately 3/5 minutes to reach baking temperature, the ready light will goes off.
- Open the lid, put the sandwich, meat or other foods on the bottom cooking plate.
- Close the lid. the ready light will go on again.
- Cook for about 3 to 5 minutes, the ready light goes off again, or until golden brown, adjusting the time to suit your own individual taste.

- Extreme caution must be exercised when moving an appliance.

## PARTS IDENTIFICATION

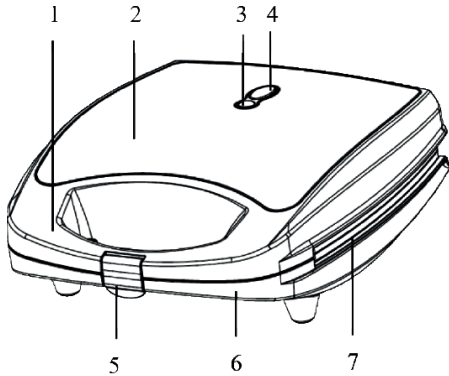

1. Handle
2. SUS Ornament Sheet
3. Power Light
4. Ready Light
5. Handle Lock
6. Bottom Housing
7. Non-stick Cooking Plates



## IMPORTANT SAFEGUARDS

### • READ ALL INSTRUCTIONS

- Make sure the voltage in your outlet is the same as the voltage indicated on the appliances rating label.
- Use only for household.
- Do not touch hot plates surfaces. Use handle.
- To protect against risk of electric shock, do not immerse the cord, plug or cooking unit in water or any other liquid.
- Close supervision is necessary when any appliance is used by or near children.
- Unplug from outlet when not in use and before cleaning. Allow to cool before putting on or taking off parts, and before cleaning appliance.
- Do not operate any appliance with a damaged has malfunctioned or has been damaged in any manner. In order to avoid the risk of an electric shock, never try to repair the Grill Toaster yourself. Take it to an authorized service station for examination and repair. An incorrect reassembly could present a risk of electric shock when the Grill Toaster is used.
- The use of accessory attachments not recommended by the manufacturer may result in fire, electrical shock, or risk of injury to persons.
- Do not use outdoors or for commercial purposes.
- Do not let power cord hang over the edge of the table or counter, or touch hot surfaces.
- Do not place on or near a hot gas or electric burner or heated oven.
- Do not intend to operated by means of an external timer or separate remote-control system.
- Unplug the unit when finished using.





**N**ASA<sup>®</sup>

**electric**

**Developed in Germany**

[www.nasa-electric.com/en](http://www.nasa-electric.com/en)



NS-603

Sandwich Maker

---

**⚠** Read instruction carefully before using