

NS - ۳۰۷۷

راهنمای استفاده از زود پز

ناسا الکتریک

**NASA**<sup>®</sup>  
**electric**  
Developed in Germany



زود پز

مدل NS-3077

قبل از کار بادستگاه ، لطفا دستورالعمل ها را با دقت بخوانید

[www.nasa-electric.com](http://www.nasa-electric.com)

## نکات ایمنی مهم

همیشه می بایست نکات زیر را به هنگام استفاده از دستگاه رعایت نمایید:

۱. همه ی دستورالعمل ها را قبل از کار با دستگاه مطالعه کنید.

۲. به سطوح داغ دستگاه دست نزنید. از دستگیره ها و با استفاده از دستمال مخصوص دستگیره استفاده کنید.

۳. کودکان و بزرگسالان با ناتوانایی های معین نمی توانند از دستگاه استفاده کنند.

۴. هرگز زمانی که دستگاه در حال کار است سعی در باز کردن درپوش ننمایید. قبل از خنک شدن دستگاه و خارج شدن کل هوای داخلی، درپوش دستگاه را باز ننمایید. سخت چرخیدن درپوش نشان دهنده ی این است که هنوز دستگاه در حال تنظیم فشار داخلی است. درپوش را با فشار باز نکنید. هر مقدار فشار داخل دستگاه می تواند خطرناک باشد. بخش " راهنمای کار " دفترچه را ملاحظه نمایید.

۵. دستگاه را داخل اجاق داغ یا روی وسایل پخت و پز قرار ندهید.

۶. هنگام جا به جا کردن دستگاه در حالی که مایعات داغ داخل آن وجود دارد کاملا مراقب باشید.

۷. از دستگاه برای مقاصد دیگر استفاده ننمایید.

۸. این دستگاه، مواد غذایی را با فشار می پزد. استفاده ی نادرست می تواند موجب جراحت سوختگی شود. قبل از کار دستگاه را کاملا ببندید. بخش "راهنمای استفاده"

را ملاحظه نمایید.

۹. به منظور محافظت در مقابل شوک الکتریکی، سیم برق، دوشاخه یا مخزن خارجی را داخل آب یا مایعات دیگر قرار ندهید.

۱۰. بیش از ۲/۳ ظرف را پر نکنید. در صورت استفاده از مواد غذایی که هنگام پخت حجیم می شوند مانند برنج، حبوبات، یا سبزیجات خشک شده، بیش از ۱/۲ دستگاه را پر نکنید. پر کردن بیش از اندازه می تواند موجب خطر مسدود شدن دریچه ی تنظیم فشار و افزایش فشار اضافی و در نتیجه جراحت و صدمه به مصرف کننده یا صدمه به دستگاه گردد. بخش "راهنمای استفاده" را ملاحظه نمایید.

۱۱. برخی از مواد غذایی مانند کمپوت سیب، قره قروت، جو کوبیده، جو و دیگر غلات، لپه، نودل، ماکارونی، ریواس، اسپاگتی ممکن است کف کنند و بیرون بریزند و موجب مسدود شدن دریچه ی خروج بخار شوند. این گونه مواد غذایی را داخل زودپز نریزید.

۱۲. همیشه قبل از استفاده کنترل کنید که دریچه ی خروج هوا بسته نشده باشد.

۱۳. از این دستگاه برای سرخ کردن استفاده ننمایید.

۱۴. با نیروی خارجی یا هرگونه ابزار به حلقه ی فلزی داخل درپوش (۲) فشار وارد نیاورید. در صورت خراب شدن حلقه ی فلزی لطفا از دستگاه استفاده ننموده و بلافاصله حلقه را تعویض نمایید.

۱۵. برای تمیز نگه داشتن دستگاه مرتباً فیلتر (۱۷) را تمیز کنید.

۱۶. هرگز وزن اضافی را به دریچه‌ی تنظیم فشار (۳) وارد نیاورید یا آن را با قطعات دیگری که مربوط به این دستگاه نیستند تعویض نکنید.

۱۷. همیشه می‌بایست سطح تماس بین قابلمه‌ی داخلی (۶) و گرم‌کن الکترونیکی (۱۴) را تمیز نگه دارید. از قابلمه‌ی داخلی با دیگر منابع گرمایی استفاده نکنید. قابلمه‌ی داخلی را با ظرف دیگری که توسط تولیدکننده تایید نشده است تعویض ننمایید.

۱۸. قابلمه‌ی داخلی شامل سطح لایه‌ی نچسب می‌باشد. به منظور اجتناب از خش افتادن آن لطفاً از قاشق‌های چوبی یا پلاستیکی استفاده نمایید.

۱۹. در صورت عدم استفاده از دستگاه یا قبل از تمیز کردن، دوشاخه را از پریز درآورید. قبل از نصب یا درآوردن قسمت‌های دستگاه منتظر بمانید تا خنک شود.

۲۰. در صورت خرابی سیم یا دوشاخه‌ی دستگاه یا پس از نقص فنی از دستگاه استفاده ننمایید. دستگاه را برای کنترل، تعمیر یا تنظیم الکتریکی یا مکانیکی به نزدیک‌ترین نمایندگی مجاز ببرید.

۲۱. همیشه قبل از وصل کردن سیم به دوشاخه، طرف دیگر آن را به دستگاه وصل کنید. برای قطع برق دستگاه ابتدا کلید برق آن را خاموش سپس دوشاخه را از پریز درآورید.

۲۲. از دستگاه در محیط خارجی استفاده ننمایید.

۲۳. دستگاه را برای استفاده در زیرکابینت قرار ندهید زیرا بخار خارج شده از آن می‌تواند به تجهیزات آسیب بزند.

تواند کابینت را خراب کند.

## این دفترچه را فقط برای مصارف خانگی نگه دارید.

درباره ی زودپز کردن غذا

این زودپز دیجیتالی و اتوماتیک از تکنولوژی پیشرفته بهره مند است که شما و خانواده ی شما را از پخت بهتر، سریع تر و سالم تر بهره مند می سازد. این دستگاه مواد غذایی را با استفاده از بخار، گرم تر و سریع تر می پزد با توجه به اینکه خواص غذایی آن را برای وعده ی غذایی سالم حفظ می کند.

پخت سریع و با آب کمتر موجب حفظ منابع طبیعی و انرژی مواد غذایی می گردد! دستگاه دارای دکمه های لمسی آسان، تایمر با شمارش معکوس و قابلمه ی پخت بزرگ برای کل خانواده می باشد. علیرغم پیچیدگی دستگاه، کار با آن ساده می باشد و در عین حال در هزینه های شما نیز صرفه جویی می گردد. لطفا تشکر ما را برای انتخاب این محصول بپذیرید و از آن لذت ببرید.

### هشدارهای ایمنی الکتریکی

- در صورت رعایت نکردن نکات ذکر شده، خطر آتش سوزی، شوک الکتریکی و جراحت وجود خواهد داشت. برای جلوگیری از شوک الکتریکی، سیم برق اصلی دستگاه را به پریز زمینی ۲۲۰ ولت و ۵۰ هرتز وصل کنید.

- این محصول را در محیط خارجی یا برای اهداف تجاری استفاده ننمایید. فقط در محیط های خشک مورد استفاده قرار دهید.

– از تمام قسمت ها و قطعات دستگاه مطابق دستورالعمل ها استفاده نمایید. فقط از قسمت ها و قطعات اصلی تولیدکننده استفاده کنید. استفاده از قطعات غیر اصلی توصیه نمی شود.

– استفاده از سیم برق بلند، آداپتور یا دیگر دستگاه های برقی را به شما توصیه نمی کنیم.

### نمایشگر خطای صفحه نمایش ال ای دی

در صورت نمایش هر یک از این خطاها روی صفحه ی نمایش، دوشاخه را از پریز درآورید و پس از ۱۰ دقیقه مجددا وصل کنید. در صورت از بین رفتن پیغام خطا، برای تعویض قطعه با تولیدکننده تماس حاصل نمایید.

مشکل / علت	کد نمایشگر
باز بودن مدار سنسور	E1
کوتاه بودن مدار سنسور	E2
گرم شدن بیش از حد	E3
نقص سوئیچ	E4

### نکات ایمنی دیگر

– همیشه به هنگام خارج شدن فشار، دست ها و صورت خود را دور از دستگاه قرار دهید.

- هنگام برداشتن درپوش پس از اتمام پخت کاملاً مراقب باشید. همیشه برای کج کردن درپوش، آن را دور از خود نگه دارید در این صورت بخار باقیمانده به صورت شما نخواهد خورد.

- هرگز سعی در برداشتن درپوش به هنگام پخت یا قبل از پایین آمدن دریاچه ی شناور قرمز (۴) ننمایید. همیشه این نکته را رعایت کنید.

- دریاچه های فشار را نپوشانید یا مسدود نکنید.

- هرگز به قابلمه یا درپوش دست نزنید مگر برای جا به جا کردن دستگاه.

- قبل از چشیدن غذا و برای جلوگیری از سوختگی بگذارید تا خنک شود. دمای مواد غذایی بسیار بالاتر از پخت سنتی است.

- کنترل کنید که واشر کاملاً در جای خود قرار گرفته باشد و مواد غذایی به آن نچسبیده باشد یا در هر صورت خراب نباشد.

- هشدار! هرگز سعی در خارج کردن دستی بخار در مورد غذاهای با آب زیاد مانند انواع سوپ ها ننمایید. کنترل کنید که نمایشگر "گرم نگه داشتن" KEEP WARM روشن باشد و دوشاخه را از برق بکشید. اجازه دهید دستگاه به حدی برسد که درپوش بدون هیچ مقاومتی بچرخد.

- بیش از ۲/۳ دستگاه را پر نکنید. هنگام پخت مواد غذایی که حجم آنها به هنگام پخت زیاد می شود مانند برنج، حبوبات یا سبزیجات خشک، بیش از ۱/۲ دستگاه را پر نکنید. بیش از اندازه پر کردن دستگاه می تواند موجب خطر مسدود شدن دریاچه ی

تنظیم فشار و افزایش فشار گردد. عدم رعایت این نکات می تواند منجر به صدمه به مصرف کننده یا خسارت به دستگاه شود. بخش " راهنمای استفاده" دفترچه را ملاحظه نمایید.

- همیشه قبل از استفاده کنترل کنید که قسمت های مربوط به آزادسازی فشار مسدود نشده باشند.

- بدون ریختن مایعات، دستگاه را به کار نیندازید. عدم رعایت این نکته می تواند منجر به آسیب شدید به دستگاه گردد.

- از دستگاه برای نگهداری اشیاء دیگر استفاده ننمایید.

- این زودپز، روگازی نمی باشد. تحت هیچ شرایطی دستگاه یا قطعات آن را روی یا نزدیک اجاق گاز یا شعله ی روشن قرار ندهید. این کار موجب صدمه به دستگاه و مصرف کننده می گردد.



معرفی قسمت های دستگاه

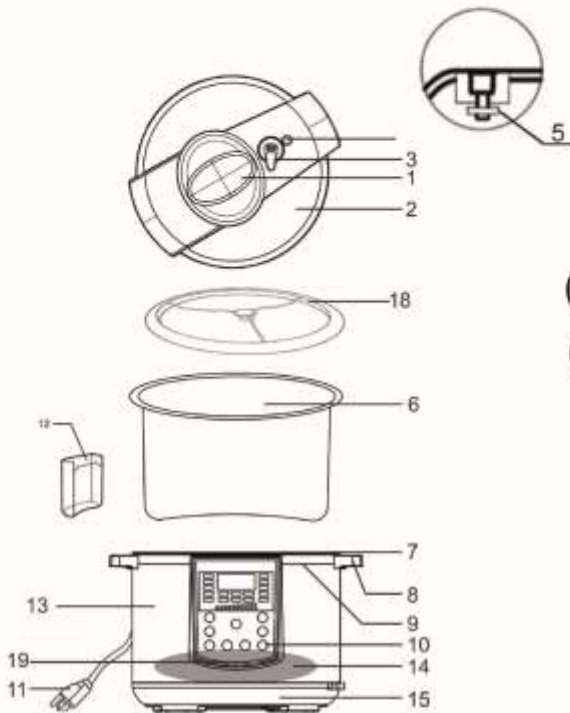

زیر درپوش

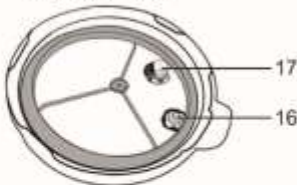

متعلقات



۱. دستگیره ی درپوش

۲. درپوش

۳. دریچه ی تنظیم فشار

۴. دریچه ی شناور (نمای خارجی)

۵. دریچه ی شناور (نمای داخلی)

۶. قابلمه ی داخلی

۷. قابلمه ی خارجی

۸. دستگیره های کناری

۹. حلقه ی بالایی

۱۰. صفحه کنترل

۱۱. سیم برق

۱۲. مخزن جمع شدگی

۱۳. بدنه ی خارجی

۱۴. صفحه ی گرمایش

۱۵. حلقه ی پایینی

۱۶. حلقه ی بست دریچه ی شناور

۱۷. فیلتر

۱۸. حلقه ی بست پلاستیکی

۱۹. سنسور

## قبل از اولین بار استفاده

۱. بسته بندی دستگاه مانند مقوا، پلاستیک یا یونولیت را کاملا جدا کنید.

۲. همه ی قسمت ها را با دستمال نرم یا اسفنج تمیز کرده و کاملا خشک کنید.

۳. قابلمه ی پخت را کاملا در ماشین ظرفشویی یا با آب گرم و مایع بشوید و با حوله کاملا خشک کنید و داخل زودپز قرار دهید.

### نصب درپوش

چگونگی باز کردن درپوش: دستگیره (۱) را محکم بگیرید، درپوش (۲) را خلاف جهت حرکت عقربه

های ساعت بچرخانید تا شل شود سپس آن را به صورت عمودی بلند کنید (تصویر ۱ - ۲).

تذکر: بست درپوش (۲) دستگاه های نو ممکن است کمی قوی تر از حد طبیعی باشد که ممکن است باز

کردن را کمی مشکل نماید که البته پس از چندبار باز و بسته شدن درپوش، شل تر می شود.

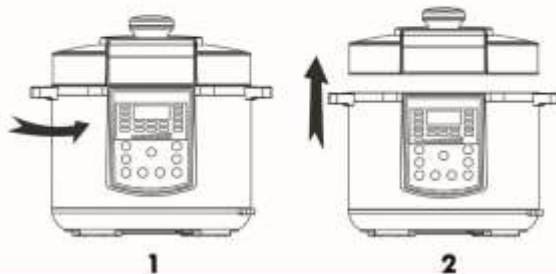

**چگونگی بستن درپوش: حلقه ی بست لاستیکی (۱۸) داخل درپوش را کنترل کنید تا مطمئن شوید که**

**روی قسمت خارجی حلقه ی وای شکل اطراف قرار گرفته باشد.**

**احتیاط:** در صورت خراب شدن حلقه ی بست لاستیکی از دستگاه استفاده ننمایید بلکه برای تعمیر یا تعویض آن با نمایندگی مجاز تماس بگیرید. برای بستن و محکم کردن درپوش در جای خود، باقیمانده ی مواد غذایی را لبه ی بالایی قابلمه ی پخت تمیز کنید. دستگیره (۱) را بگیرید و در موقعیت درپوش باز آن را به سمت پایین ببندید. در جهت حرکت عقربه های ساعت بچرخانید تا به حالت قفل درآید. (A صدای بسته شدن شنیده می شود. تذکر: مطمئن شوید که درپوش (۲) را کاملا بسته اید. مطمئن شوید که دریچه ی تنظیم فشار (۳) در سمت چپ شما قرار گرفته باشد در حالیکه شما رو به روی دستگاه باشید (زمانی که مقابل صفحه کنترل (۱۰) هستید) (تصویر ۳-۴).

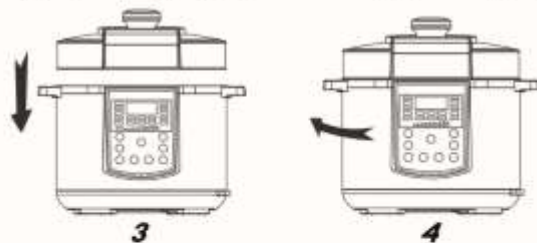

## راهنمای استفاده

۱. درپوش را باز و قابلمه ی پخت را بیرون آورید، مواد غذایی و مایعات را داخل آن بریزید.

تذکر: حجم کل مواد غذایی و مایعات نمی بایست بیش از ۴/۵ ظرفیت قابلمه باشد (تصویر ۵). برای مواد غذایی مانند سبزیجات خشک شده، حبوبات و برنج این مقدار

نمی بایست بیش از  $\frac{3}{5}$  ظرفیت قابلمه باشد (تصویر ۶). بیش از اندازه پر کردن قابلمه ممکن است موجب مسدود شدن دریچه ی تنظیم فشار و در نتیجه جمع شدن فشار اضافی گردد. حداقل می بایست  $\frac{1}{5}$  سطح قابلمه را پر نمایید (تصویر ۷).

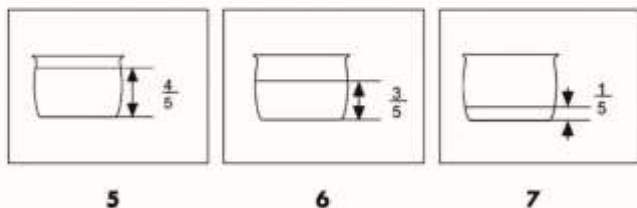

۲. قبل از قرار دادن قابلمه ی داخلی (۶) در زودپز کنترل کنید که مخزن داخلی جایی که صفحه ی گرمایشی (۱۴) قرار می گیرد تمیز و خشک باشد. قابلمه را به چپ و راست تکان دهید تا مطمئن شوید که قابلمه ی داخلی و صفحه ی گرمایشی (۱۴) کاملاً با هم تماس داشته باشند (تصویر ۸)



۳. درپوش را ببندید و قفل کنید.

۴. دریچه ی تنظیم فشار (۳) را در موقعیت بسته شدن هوا "Airtight" تنظیم کنید و مطمئن شوید که دریچه ی شناور قرمز (۴) پایین رفته است.

۵. هنگام تنظیم دریچه ی تنظیم فشار در موقعیت بسته شدن هوا "Airtight" یا خروج هوا "Exhaust" علامت روی دریچه ی تنظیم فشار (۳) را با فلش روی دستگیره (۱) میزان کنید.

۶. یک طرف دوشاخه را به زودپز و طرف دیگر آن را به پریز وصل کنید. نمایشگر ال ای دی، 00 00 را نشان خواهد داد.

## راهنمای کار

نمایشگر ال ای دی پس از بستن درپوش و روشن کردن دستگاه شروع به کار می کند. با استفاده از دکمه ها، عملکردهای مختلف پخت را انتخاب کنید. چراغ آن عملکرد روشن خواهد شد.

کلیدهای منو برنامه ریزی شده برای زودپز شما روی صفحه قرار دارند. این کلیدها شامل برنج، گوشت گاو، گوشت قرمز، گوشت دنده، پختن، گرم کردن مجدد، فرنی، سیب زمینی، ماهی، سوپ، حبوبات، بخارپز کردن، کیک، سرخ کردن کامل، آرام پز کردن می باشند. مدت زمان های پیش فرض برای پخت سریع و آسان مقدارهای کم مواد غذایی کمتر از ۱ کیلوگرم می باشند. برای پخت مواد غذایی بیش از ۱ کیلوگرم از عملکرد مدت زمان پخت رایج استفاده کنید. هرکدام از این مدت زمان های پیش فرض با توجه به وزن مواد غذایی و مایعات داخل آن متغیر می باشند. فشار به طور خودکار توسط دستگاه به وجود آمده و مواد غذایی پخته و پس از اتمام، گرم نگه داشته می شود.

### مدت زمان پخت پیش فرض برای عملکرد منو

برنج	۱۲ دقیقه	ماهی	۵ دقیقه
گوشت گاو	۲۶ دقیقه	سوپ	۲۵ دقیقه
گوشت قرمز	۱۳ دقیقه	حبوبات	۴۰ دقیقه
گوشت دنده	۲۵ دقیقه	بخارپز کردن	۲۵ دقیقه
پختن	۳۰ دقیقه	کیک	۱۸ دقیقه
گرم کردن مجدد	۵ دقیقه	سرخ کردن کامل	۸ دقیقه
فرنی	۱۵ دقیقه	آرام پز کردن	۵-۹٫۵ دقیقه
سیب زمینی	۱۳ دقیقه	گرم نگه داشتن	۲۴ ساعت

۱. مواد غذایی مورد نظر را آماده و داخل قابلمه ی پخت بریزید.

۲. درپوش (۲) را روی دستگاه قرار دهید و در جهت حرکت عقربه های ساعت بچرخانید تا کاملا محکم شود.

۳. کنترل کنید که دریچه ی تنظیم فشار (۳) در حالت بستن هوا "Airtight" قرار گرفته باشد.

۴. دوشاخه را به خروجی برق ۲۲۰ ولت وصل کنید.

۵. صفحه ی نمایش، 00 00 را نشان خواهد داد.

۶. دکمه ی منو را فشار دهید تا همه ی عملکردهای منو را ببینید. مدت زمان پخت برای هر انتخاب به نمایش درخواهد آمد. پس از انتخاب عملکرد، دکمه ی شروع Start را فشار دهید.

۷. پس از فشار دادن دکمه ی شروع، صفحه ی نمایش 00 XX را نشان خواهد داد (XX به معنای مدت زمان انتخاب شده می باشد).

۸. وقتی فشار لازم در دستگاه ایجاد شد، صدای بیب دستگاه یک بار به صدا درخواهد آمد و صفحه ی نمایش، P:XX را نشان خواهد داد. چراغ نمایشگر حفظ فشار "Keep PRESSURE" روشن خواهد شد و مدت زمان پخت شروع به شمارش معکوس خواهد کرد.

۹. دستگاه شروع به پختن مواد غذایی می کند. ممکن است صدای هیس مانند آرامی را از دستگاه بشنوید.

۱۰. پس از اتمام مدت زمان پخت، دستگاه سه بار صدای بیب می دهد و به صورت خودکار به حالت گرم نگه داشتن KEEP WARM در می آید. نمایشگر، bb را نشان خواهد داد.

۱۱. چراغ نمایشگر گرم نگه داشتن روشن خواهد شد و دستگاه به طور طبیعی شروع به خارج کردن هوا می نماید.

۱۲. البته می توانید هوا را سریع تر خارج کنید. برای این کار، دریچه ی تنظیم فشار (۳) را تکان دهید و در حالت خروج بخار "Exhaust" قرار دهید تا زمانی که دریچه ی شناور (۴) پایین آید.

۱۳. دقت کنید که همه ی بخار داخل زودپز خارج شود. دستگیره را به دقت در جهت حرکت عقربه های ساعت بچرخانید تا باز شود. همیشه برای برداشتن درپوش، آن را از خودتان دور نگه دارید تا هرگونه گرما یا بخار باقی مانده به پوست شما نخورد.

۱۴. همیشه قبل از باز کردن قفل درپوش (۲) و باز کردن آن مطمئن شوید که کل بخار خارج شده باشد.

۱۵. برای پایان عملیات یا قرار دادن دستگاه در حالت گرم نگه داشتن، کلید لغو CANCEL را فشار دهید. (توصیه نمی شود که مواد غذایی را بیش از ۴ ساعت گرم نگه ندارید).

- احتیاط، بخار داغ - خطر سوختگی: از انبرک یا وسایل بلند برای چرخاندن دریچه ی تنظیم فشار (۳) و قرار دادن آن در حالت خروج بخار استفاده کنید تا کل بخار یا فشار داخل زودپز خارج شود.

– زمانی که دریچه ی تنظیم فشار (۳) در حالت خروج بخار قرار دارد دست ها و صورت خود را از آن دور نگه دارید. همیشه برای کاهش صدمه از دستکش مخصوص استفاده کنید. عدم رعایت این نکات ممکن است موجب آسیب جدی شود.

– برای اجتناب از پاشیدن مایع در مورد غذاهایی با مایعات زیاد (مانند تاس کباب، سوپ و فرنی و ....) از خروج سریع بخار استفاده نکنید.

### چگونگی استفاده از عملکرد مدت زمان پخت

تنظیم مدت زمان مناسب پخت برای پختن گوشت قرمز یا گوشت ماکیان بیش از ۳ پوند مناسب تر از استفاده از مدت زمان پیش فرض می باشد. توصیه می شود که برای آرام پز کردن دستور پخت های مخصوصی که مستلزم پخت بیش از ۳۰ دقیقه می باشند نیز از این روش استفاده کنید. مدت زمان برنامه ریزی شده می تواند تا ۹۹ دقیقه تنظیم شود.

۱. مواد غذایی مورد نظر را آماده و داخل قابلمه ی پخت بریزید.

۲. درپوش (۲) را روی دستگاه قرار دهید و در جهت حرکت عقربه های ساعت بپرخانید تا کاملا در جای خود محکم شود.

۳. کنترل کنید که دریچه ی تنظیم فشار (۳) در حالت بستن هوا "Airtight" قرار گرفته باشد.

۴. سیم برق را به خروجی برق ۲۲۰ ولت وصل کنید.

۵. صفحه ی نمایش ال ای دی، ۰۰ ۰۰ را نشان خواهد داد.



۶. کلید مدت زمان پخت را یک بار فشار دهید سپس با استفاده از دکمه ی "+"، مدت زمان مورد نظر را انتخاب کنید. با هر بار فشار دادن دکمه، ۱ دقیقه به مدت زمان اضافه می شود. برای تسریع در افزایش مدت زمان، دکمه را به پایین نگه دارید. (به عنوان مثال اگر مدت زمان را روی ۳۰ دقیقه تنظیم کنید صفحه ی نمایش ال ای دی، P30 را نشان خواهد داد). می توانید مدت زمان را با استفاده از کلید "-" در یک دقیقه کاهش دهید.

۷. پس از انتخاب مدت زمان، دکمه ی شروع START را فشار دهید. صفحه ی نمایش، 00 30 را نشان خواهد داد.

۸. بخش های ۸ تا ۱۵ صفحه ی ۱۰ را برای پایان دادن به عملکرد ملاحظه نمایید.

### چگونگی استفاده از عملکرد آرام پز کردن:

۱. مواد غذایی را آماده و داخل قابلمه ی داخلی (۶) بریزید.

۲. دریچه ی تنظیم فشار (۳) را در حالت خروج بخار قرار دهید.

۳. دوشاخه را به خروجی برق ۲۲۰ ولت وصل کنید.

۴. صفحه ی نمایش، 00 00 را نشان خواهد داد.

۵. دکمه ی آرام پز کردن SLOW COOK را یک بار فشار دهید. صفحه نمایش، مدت زمان پیش فرض 06:00 را نشان خواهد داد. برای افزایش مدت زمان پخت در افزایش ۳۰ دقیقه ای، همان دکمه را به سرعت فشار دهید.

۶. برای افزایش سریع تر مدت زمان، دکمه را پایین نگه دارید.

تذکر: بیشترین مدت زمان مجاز پخت، 9.5 ساعت است.

نکته: اگر نتوانستید مدت زمان آرام پز کردن را تنظیم کنید به این دلیل خواهد بود که زمان زیادی از اولین بار فشار دئادن دکمه ی آرام پز کردن گذشته است. عملکرد را لغو کنید. سپس مرتباً دکمه را فشار دهید تا به مدت زمان مورد نظر برسید.

۷. دکمه ی شروع START را فشار دهید.

قبل از شروع شمارش معکوس ممکن است بین ۵ تا ۲۰ دقیقه طول بکشد که دستگاه به درجه حرارت مورد نظر برسد.

۸. مراحل ۱۰ تا ۱۲ صفحه ی ۱۰ را برای اتمام عملکرد پخت ملاحظه نمایید.

### چگونگی برشته کردن/سرخ کردن

این تنظیمات امکان پخت در دمای بسیار بالا را بدون درپوش و قبل از پخت با فشار فراهم می آورد. قبل از زودپز کردن برخی از مواد غذایی بهتر است که طلایی رنگ شوند تا طعم مطبوع تر و آب دارتری به نسبت سرخ شدن بیش از حد داشته باشند. برای سرخ کردن کامل و قهوه ای کردن گوشت و سبزیجات قبل از زودپز کردن:

۱. درپوش (۲) نمی بایست روی دستگاه باشد.

۲. دکمه ی قهوه ای کردن / سرخ کردن BROWN / SAUTE را فشار دهید. دکمه ی مدت زمان زودپز کردن را برای افزایش مدت زمان فشار دهید. نیاز به فشار دادن دکمه ی دیگری نیست.

۳. کره یا روغن را در صورت لزوم اضافه کنید و سپس مواد غذایی را به قابلمه ی داخلی (۶) اضافه کنید.

۴. در صورت لزوم مواد غذایی را هم بزنید یا زیرورو کنید تا زمانی که به رنگ دلخواه درآید.

۵. در صورت تمایل به لغو کردن عملکرد قبل از اتمام شمارش معکوس، دکمه ی گرم نگه داشتن / لغو را فشار دهید.

پس از لغو کردن عملکرد و قبل از شروع زودپز کردن، ۲ تا ۳ دقیقه صبر کنید. در صورتی که دستگاه شروع به زودپز کردن نمی کند منتظر بمانید تا مدت بیشتری خنک شود.

### چگونگی استفاده از تایمر تاخیر

در صورتی که مایل به برنامه ریزی برای دستگاه می باشید تا بعدا به طور خودکار مواد غذایی آماده شده را پخت کند می توانید زمان پخت را تا ۲۴ ساعت به تاخیر اندازید.

۱. مواد غذایی مورد نظر را آماده و داخل قابلمه ی پخت بریزید.

۲. درپوش (۲) را روی دستگاه قرار دهید، خلاف جهت حرکت عقربه های ساعت بچرخانید تا در جای خود محکم شود.

۳. دریچه ی تنظیم فشار (۳) می بایست در حالت بستن هوا "Airtight" قرار گیرد.

۴. سیم برق را به خروجی برق ۲۲۰ ولت وصل کنید.

۵. صفحه نمایش ال ای دی، 00 00 را نشان خواهد داد.

۶. کلید تایمر تاخیر را فشار دهید. چراغ نمایشگر آن روشن خواهد شد و 00:30 را نشان می دهد که به معنای ۳۰ دقیقه تاخیر می باشد. به ازای هر بار فشار دادن دکمه، 0.5 ساعت افزایش زمان خواهید داشت. برای افزایش سریع تر زمان، دکمه را پایین نگه دارید. حداکثر مدت زمان تاخیر، ۲۴ ساعت می باشد. با فشار دادن مجدد کلید تایمر تاخیر پس از رسیدن به ۱۴ ساعت، تنظیمات به طور خودکار به صفر برمی گردد. (مدت زمانی که روی صفحه نمایش ال ای دی نشان داده می شود مدت زمانی است که قبل از شروع فرایند پخت می بایست منتظر بمانید).

۷. EX: اگر می خواهید دستگاه در طول ۳ ساعت به طور خودکار روشن شود، کلید تایمر تاخیر را تا نشان دادن 03:00 فشار دهید.

۸. پس از برنامه ریزی مدت زمان تاخیر، عملکرد مورد نظر را انتخاب کنید.

۹. پس از اتمام شمارش معکوس زودپز، دستگاه شروع به عملکرد پخت منتخب خواهد کرد.

۱۰. برای اتمام فرایند پخت، مراحل ۸ تا ۱۵ صفحه ی ۱۰ را ملاحظه نمایید.

### چگونگی استفاده از عملکرد گرم نگه داشتن

با استفاده از عملکرد گرم نگه داشتن KEEP WARM می توانید مواد غذایی آماده شده را گرم نگه دارید. مواد غذایی را بیش از ۴ ساعت، گرم نگه ندارید. مدت زمان طولانی ممکن است موجب تغییر در طعم و ظاهر و فاسد شدن مواد غذایی شود.

۱. مواد غذایی مورد نظر را آماده و داخل قابلمه ی پخت بریزید. درپوش (۲) را روی دستگاه قرار داده و خلاف جهت حرکت عقربه های ساعت بچرخانید تا محکم شود.

۳. دوشاخه را به خروجی برق ۲۲۰ ولت وصل کنید.

۴. دکمه ی گرم نگه داشتن / لغو را یک بار فشار دهید. چراغ نمایشگر آن روشن خواهد شد و صفحه نمایش bb را نشان می دهد.

۵. برای لغو عملکرد فقط مجددا همان دکمه را فشار دهید تا چراغ نمایشگر خاموش شود.

۶. غذای آماده را خالی و سرو کنید.

۷. دوشاخه را از پریز درآورید و قبل از درآوردن قطعات و تمیز کردن دستگاه متظر بمانید تا دستگاه خنک شود.

### چگونگی تمیز کردن زودپز

۱. همیشه قبل از درآوردن قطعات دستگاه مطمئن شوید که دوشاخه داخل پریز نباشد، هوای دستگاه خالی و دستگاه کاملا خنک شده باشد.

۲. برای تمیز کردن قسمت خارجی دستگاه (۱۳) از اسفنج نرم یا دستمال شستشوی مرطوب استفاده کنید. هرگز دستگاه را داخل آب یا مایعات دیگر قرار ندهید.

۳. مخزن جمع شدگی (۱۲) را بردارید و تمیز کنید سپس کاملا خشک نمایید. بدنه ی اصلی داخلی (۱۳) را با اسفنج یا دستمال شستشوی مرطوب تمیز کنید.

۴. درپوش (۲) شامل حلقه ی بست لاستیک (۱۸)، دریچه ی تنظیم فشار (۳)، فیلتر (۱۷)، دریچه ی شناور (۴) را با آب گرم و مایع شستشو، تمیز و کاملاً خشک نمایید.

دریچه ی تنظیم فشار (۳) به سادگی پایین و بالا می رود. مراقب باشید که به فنر سیمی نازک صدمه نزنند.

کلاهک فیلتر فلزی کوچکی در زیر درپوش دستگاه و زید دریچه ی تنظیم فشار (۳) قرار دارد که به راحتی می توانید آن را درآورده و تمیز کنید.

۵. قبل از نصب قطعات منتظر بمانید تا کاملاً خشک شوند.

۶. قابلمه ی داخلی (۶) را با اسفنجی نرم تمیز کنید و گذارید در معرض هوا یا با استفاده از حوله خشک شود. از پدهای زبری که می توانند موجب خراشیدگی سطح نچسب قابلمه ی داخلی (۶) شوند استفاده ننمایید.

۷. دریچه ی تنظیم فشار (۳) و روزنه ها را با بررسی کوچک تمیز کنید تا جریان هوا بتواند از آن ها خارج شود.

۸. قابلمه ی داخلی را داخل دستگاه نگه دارید. دستگاه را در جای خشک و خنک قرار دهید.

تذکر: هرگونه تعمیر یا سرویس کاری دستگاه می بایست توسط نمایندگی مجاز یا تایید شده توسط تولیدکننده یا توزیع کننده صورت گیرد.

### چگونگی تمیز کردن فیلتر:

برای تمیز کردن فیلتر (۱۷)، می‌توانید آن را با کشیدن به صورت افقی بردارید. برای نصب مجدد آن به راحتی می‌توانید فیلتر (۱۷) را میزان کرده و به سمت پایین فشار دهید تا محکم شود (تصویر ۹).

