

# ناسا الكتریک

**N**ASA<sup>®</sup>  
**electric**  
Developed in Germany



پنکه

NS-1115

قبل از کار بادستگاه ، لطفا دستورالعمل ها را با دقت بخوانید

[www.nasa-electric.com](http://www.nasa-electric.com)

## نکات ایمنی مهم

هنگام استفاده از دستگاه های برقی همیشه می بایست اقدامات اولیه ی احتیاطی از جمله موارد زیر را رعایت کنید:

- از این پنکه فقط برای اهداف ذکر شده در دفترچه استفاده کنید.
- همیشه دستگاه را روی سطح خشک و مسطح قرار دهید.
- به منظور اجتناب از شوک الکتریکی، دستگاه، دوشاخه یا سیم برق آن را داخل آب یا مایعات دیگر فرو نبرید یا آب به آنها نپاشید.
- هنگام جا به جا کردن دستگاه، قبل از نصب یا درآوردن قطعات آن و قبل از تمیز کردن، دوشاخه را از پریز درآورید.
- از تماس با قسمت های متحرک دستگاه خودداری کنید.
- در صورت خرابی دوشاخه، نقص فنی دستگاه یا آسیب ناشی از افتادن دستگاه یا موارد دیگر مشابه، از دستگاه استفاده ننمایید. برای جلوگیری از خطرات احتمالی، فقط از قطعات توصیه شده یا فروخته شده توسط تولیدکننده استفاده کنید.
- از دستگاه در محیط های باز استفاده نکنید.
- برای درآوردن دوشاخه از پریز، خود دوشاخه را بگیرید و بکشید نه سیم را.
- در صورت خرابی سیم برق دستگاه و به منظور جلوگیری از خطر، آن را توسط تولیدکننده، نمایندگی مجاز یا افراد مجرب تعویض نمایید.
- افراد (از جمله کودکان) با توانایی جسمی، حسی و ذهنی کم یا افراد بی تجربه و دانش فقط در صورت نظارت و راهنمایی افراد مسئول سلامتشان می توانند از دستگاه استفاده کنند.
- مراقب کودکان باشید تا با دستگاه بازی نکنند.

## نصب قطعات

تیغه را روی میله ی موتور بلغزانید.

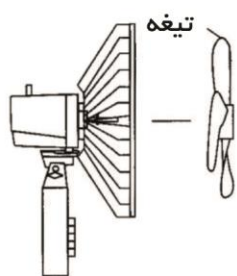

تصویر ۳

صفحه مشبک پشتی را روی میله ی موتور قرار داده و با مهره محافظ محکم کنید.

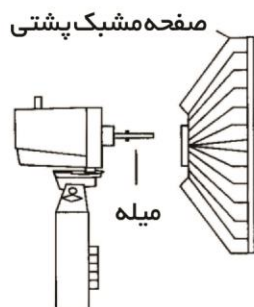

تصویر ۲

چرخاندن آن در جهت حرکت عقربه های ساعت و مهره ی محافظ پشتی را با چرخاندن آن در جهت خلاف عقربه های ساعت باز کنید.

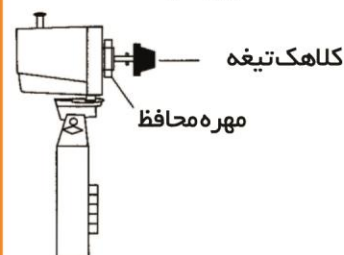

تصویر ۱

صفحه مشبک پشتی را روی میله ی موتور قرار داده و با مهره محافظ محکم کنید.

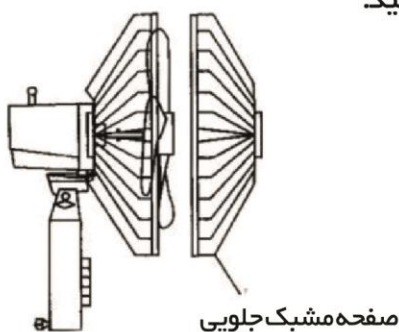

تصویر ۵

چرخاندن آن در جهت حرکت عقربه های ساعت و مهره ی محافظ پشتی را با چرخاندن آن در جهت خلاف عقربه های ساعت باز کنید.

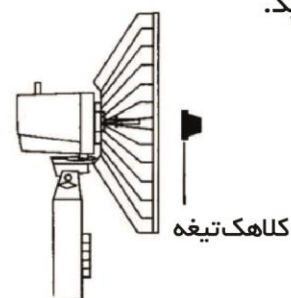

تصویر ۴

۱. کلاهک تیغه را با چرخاندن در جهت حرکت عقربه های ساعت و مهره ی محافظ پشتی را با چرخاندن در خلاف جهت حرکت عقربه های ساعت شل کنید. (تصویر ۱)
۲. صفحه ی مشبک پشتی را روی میله ی موتور قرار داده و با مهره ی محافظ محکم کنید. (تصویر ۲)
۳. تیغه را روی میله ی موتور بلغزانید و کلاهک تیغه را با چرخاندن خلاف جهت حرکت عقربه های ساعت محکم کنید. (تصویر ۳ و ۴)
۴. صفحه ی مشبک جلویی را روی صفحه ی مشبک پشتی قرار دهید و کلیپس ها را ببندید. سپس با پیچ و مهره ی مخصوص به خود، آن را محکم کنید.

۵. پیچ پایه را با چرخاندن خلاف جهت حرکت عقربه های ساعت شل کنید و لوله ی پایه را داخل آن قرار دهید. میله و پایه را با چرخاندن در جهت حرکت عقربه های ساعت محکم کنید.

۶. کلاهک پایه را روی آن قرار دهید. لوله ی داخلی را بیرون بکشید سپس مهره ی قفل را مجدداً محکم کنید.

۷. پیچ جعبه ی کنترل را (پیچ B) با چرخاندن خلاف جهت حرکت عقربه های ساعت شل کنید، جعبه ی کنترل را محکم به سمت پایین، داخل لوله ی داخلی قرار دهید و پیچ جعبه ی کنترل را با پیچاندن در جهت حرکت عقربه های ساعت ببندید.

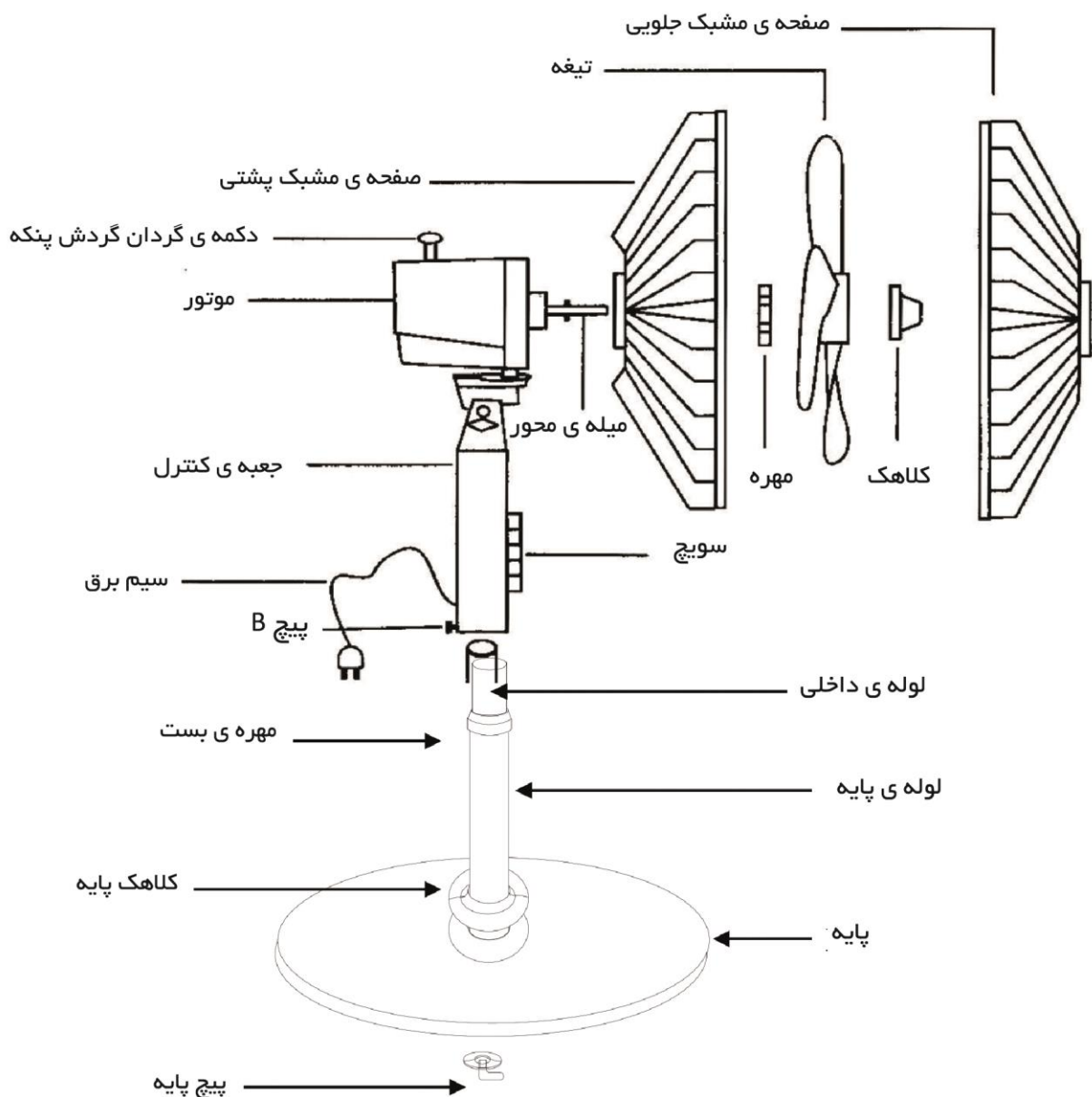



## کنترل از راه دور

این دستگاه کنترل از راه دور دو عدد باتری نیاز دارد (که همراه دستگاه نیست). برای نصب باتری ها، محل مشخص شده در پشت دستگاه را به سادگی با انگشت شست خود فشار دهید و درپوش را بردارید. باتری ها را مطابق شکل راهنمای داخل آن وارد کنید. سپس درپوش را در جای خود قرار دهید.

### نحوه ی کار با دستگاه



– پایه ی پنکه را روی سطح صاف و خشک قرار دهید.

– دوشاخه را به پریز برق استاندارد ۲۲۰ ولت بزنید.

– با فشار دادن دکمه ی "ON / SPEED" روی کنترل از

راه دور یا صفحه ی کنترل روی دستگاه، آن را روشن

کنید. با فشار دادن دکمه ی "OFF" روی صفحه ی کنترل

دستگاه یا روی کنترل از راه دور می توانید آن را خاموش نمایید.

– با فشار دادن مکرر دکمه ی "ON / SPEED" روی کنترل از راه دور یا روی صفحه ی

کنترل دستگاه می توانید سرعت را تنظیم کنید.

۱ = سرعت کم      ۱۱ = سرعت متوسط      ۱۱۱ = سرعت زیاد

چراغ ال ای دی جلوی پنکه و متناسب با نوع عملکرد، روشن خواهد شد.

### کنترل چرخش پنکه

برای شروع و متوقف کردن عملکرد چرخش سر پنکه، دکمه ی "SWING" روی کنترل از

راه دور یا صفحه کنترل روی دستگاه را فشار دهید.

## کنترل تایمر

برای شروع و متوقف کردن تایمر، دکمه ی "TIME" روی کنترل از راه دور یا روی صفحه ی کنترل دستگاه را فشار دهید. بازه ی زمانی میان نیم، ۱، ۲، ۳، ۴ تا هفت ساعت و نیم را انتخاب کنید. چراغ ال ای دی جلوی دستگاه متناسب با زمان انتخابی روشن خواهد شد.

## تنظیم باد ملایم طبیعی یا باد ملایم خواب

تنظیم شماره ۱: دکمه ی "MODE" روی کنترل از راه دور را یک بار فشار دهید. سرعت باد پنکه به طور خودکار، کم و زیاد و چراغ ال ای دی جلوی پنکه متناسب با نوع عملکرد، خاموش خواهد شد.

تنظیم شماره ۲: دکمه ی "MODE" را یک بار دیگر فشار دهید تا این عملکرد، فعال شود. در این نوع عملکرد، سرعت باد دستگاه از تند به کند خواهد بود. چراغ ال ای دی جلوی پنکه متناسب با نوع عملکرد، خاموش خواهد شد.

تنظیم شماره ۳: خاموش کردن باد ملایم طبیعی و باد ملایم خواب دکمه ی "MODE" را سه بار فشار دهید تا این عملکرد، خاموش شود. چراغ ال ای دی جلوی پنکه متناسب با نوع عملکرد، روشن خواهد شد.

## تمیز کردن و نگهداری

برای مراقبت از دستگاه، دستورالعمل های زیر را رعایت کنید:

- همیشه قبل از تمیز کردن یا نصب قطعات دستگاه، دوشاخه را از پریز درآورید.
- مراقب باشید که آب به داخل یا روی محفظه ی موتور دستگاه ریخته نشود.
- برای پاک کردن دستگاه از دستمالی نرم و مرطوب، آغشته به مایع شستشوی ملایم استفاده کنید.

– از مواد پاک کننده، نفت، تینر یا بنزین برای تمیز کردن دستگاه استفاده ننمایید.

## کنار گذاشتن دستگاه

برای کنار گذاشتن دستگاه می توانید برخی از قطعات آن را جدا یا بدون درآوردن قطعات، آن را کنار بگذارید اما مسئله ی مهم آن است که دستگاه را در جای خشک و ایمن قرار دهید.

اگر دستگاه را با قطعات بازشده، کنار می گذارید بهتر است از جعبه ی اصلی یا جعبه ای با اندازه ی مناسب استفاده نمایید.

ناسا الكتريك

**N**ASA®

***electric***

**Developed in Germany**