

راهنمای استفاده از

چای ساز NS-۵۰۲ ناسا الکتریک



NASA
electric



دستورالعمل های ایمنی مهم

همیشه در استفاده از لوازم الکتریکی، مخصوصاً هنگامی که بچه ها در نزدیکی شما هستند، نکات ایمنی را رعایت کنید:

برای جلوگیری از برق گرفتگی، سوختگی، آتش سوزی قبل از استفاده از این وسیله حتماً دفترچه راهنما و دستورالعمل های استفاده از آن را به طور کامل مطالعه کنید.

۱. لطفاً دفترچه فارسی این محصول را به دقت خوانده و دستورات آن را بکار گیرید.
۲. لطفاً چک کنید که ولتاژ قید شده روی دستگاه با ولتاژ خانگی شما یکی باشد.
۳. مراقب سیم دستگاه باشید و آن را آزادانه رها کنید.
۴. دستگاه را در نزدیکی منابع داغ یا گازی قرار ندهید.
۵. دستگاه را از برق بکشید، اگر آب داخل کتری کم است اجازه دهید تا دستگاه کاملاً خنک شود سپس کتری را از آب پر کنید.
۶. از دستگاه دور از دسترس کودکان استفاده کنید.
۷. دستگاه را هرگز داخل آب و مایعات دیگر فرو نبرید، زیرا خطر شک الکتریکی و برق گرفتگی وجود دارد.
۸. بعد از اینکه آب داخل کتری به جوش آمد از باز کردن درب کتری خودداری کنید زیرا بخار آن خطر سوختگی دارد.
۹. از دست زدن به بدنه دستگاه جداً خودداری کنید زیرا بدنه آن بسیار داغ می باشد و خطر سوختگی شدید به همراه دارد. برای این منظور از دستگیره استفاده کنید.

۱۰. کتری دستگاه را حین کار جا به جا نکنید.
۱۱. قوری دستگاه را بدون آب روی صفحه المنت قرار ندهید زیرا باعث شکستن قوری می گردد.
۱۲. زمانیکه کتری را که حاوی آب داغ می باشد جا به جا می نمائید دقت لازم را بکار گیرید.
۱۳. از قطعات جانبی که از طرف کارخانه توصیه نشده است به هیچ وجه استفاده ننمایید.
۱۴. زمانی که از دستگاه استفاده نمی کنید و یا قصد تمیز کردن دستگاه را دارید آن را از برق بکشید و اجازه دهید تا کاملاً خنک شود.
۱۵. اگر سیم برق دستگاه آسیب دیده باشد هرگز از دستگاه استفاده نکنید، به دفاتر خدمات مراجعه کنید و سیم آن را تعویض کنید.

فقط برای استفاده خانگی

این دفترچه راهنما را برای مراجعات بعدی نزد خود نگه دارید.

شکل محصول و مشخصات قطعات آن:

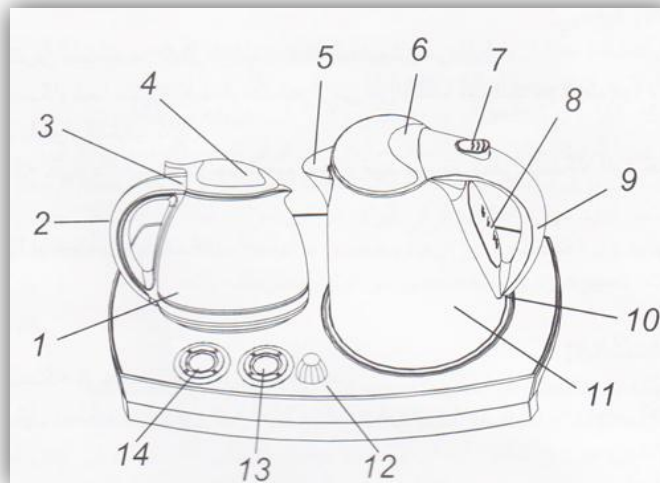

مشخصات محصول:

- | | |
|----------------------|---------------------|
| ۱. قوری | ۸. نشانگر آب |
| ۲. دسته قوری | ۹. دستگیره |
| ۳. سر قوری | ۱۰. بدنه ضد زنگ |
| ۴. دکمه درب قوری | ۱۱. پایه چای ساز |
| ۵. دهانه | ۱۲. سوئیچ کتری |
| ۶. درپوش | ۱۳. کنترل پانل کتری |
| ۷. کلید روشن - خاموش | ۱۴. کنترل پانل قوری |

کنترل پانل قوری:



کنترل پانل کتری:

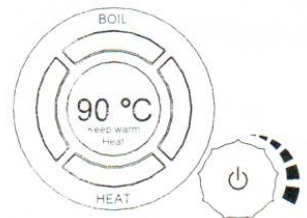

مشخصات دستگاه:

کتری:

- توسط کتری دستگاه در کم تر از چند دقیقه آب به جوش می آید.
- کتری دستگاه شما مجهز به تنظیمات حرارتی می باشد، می توانید حرارت مورد نظر خود را طبق دلخواه انتخاب کنید.
- زمانی که حرارت آب به درجه تنظیم شده رسید، سیستم ایمنی دستگاه آن را خاموش می کند.
- کتری را می توان به سادگی تمیز کرد.

قوری:

- قوری دستگاه کوچک و ضد حرارت است.
- فیلتر استیل دستگاه بیرون آوردن آن را آسان می کند و قوری را می توان به راحتی تمیز کرد.

صفحه بیس دستگاه:

- صفحه گرم کننده دستگاه حرارت قوری را برای دم کردن چای تولید می کند.
- چراغ نمایشگر دستگاه نشان می دهد که صفحه گرم کننده فعال می باشد.



قبل از اولین استفاده:

برای اولین استفاده از کتری توصیه می کنیم که کتری را کاملاً بشوئید. آب را داخل کتری بریزید و آن را بجوشانید. سپس آن را خالی کنید. این عمل را برای دو بار تکرار کنید حال کتری کاملاً تمیز است و برای استفاده آماده می باشد.

قوری را نیز با آب کاملاً بشوئید و خشک کنید.

توجه: گنجایش کتری ۱.۷ لیتر و گنجایش قوری حداکثر ۱.۵ لیتر می باشد.

لطفاً به دقت مطالعه کنید:

هشدارهای ایمنی:

- ✚ این دستگاه مطابق با قوانین کنونی ایمن بوده و تنها برای مصارف خانگی می باشد.
- ✚ فقط از برق مناسب استفاده کنید. (بخش سینی و کتری را ببینید).
- ✚ هرگز کابل و دو شاخه کتری یا سینی را در آب غوطه ور نکنید.
- ✚ کتری یا قوری چای را در داخل مایکروویو قرار ندهید. (قسمت های فلزی)
- ✚ اگر کابل برق آسیب دیده باشد یا خود دستگاه معیوب باشد، دستگاه نباید مورد استفاده قرار گیرد. در این موارد لطفاً با نمایندگی محل خود تماس بگیرید زیرا قطعات و ابزارهای خاصی برای برطرف کردن نقص فنی مورد نیاز است. تعمیرهای غیر تخصصی می تواند خطرناک باشد.

در حین استفاده:

- ✚ همیشه با احتیاط و در حالی که درپوش ها بسته اند از آن استفاده کنید.
- ✚ برای خانواده و بچه ها، نظارت دقیق بزرگسالان ضروری است. مواظب باشید در اثر کج شدن سرریز نکنند. آب برای مدت نسبتاً طولانی بعد از به جوش آمدن در داخل قوری داغ باقی می ماند و می تواند خطر سوزاندن داشته باشد.
- ✚ کتری یا قوری را در نزدیکی یا روی منبع حرارت قرار ندهید.
- ✚ کتری بدون سیم نباید هرگز بر روی سینی پر باشد.
- ✚ کتری باید تنها به قسمت متناظر خود بر روی سینی وصل شود.
- ✚ اگر کتری بیش از حد پر شود، ممکن است آب داغ از داخل لوله آن به بیرون پاشیده شود.
- ✚ پس از هر بار استفاده از کتری آن را بشویید و تنها برای جوشاندن آب شیرین از آن استفاده کنید.
- ✚ تنها آب داخل کتری را حرارت دهید.
- ✚ هرگز پس از استفاده قوری خالی را روی صفحه داغ باقی نگذارید.
- ✚ به جز قوری و سائل دیگری را روی صفحه داغ قرار ندهید.
- ✚ بین قوری و صفحه داغ ورق آلومینیومی قرار ندهید.
- ✚ هنگامی که کتری و صفحه داغ هستند با احتیاط کتری را بردارید و از تماس دست با آن ها جلوگیری کنید. همیشه برای برداشتن کتری از دسته آن استفاده کنید.

بعد از استفاده:

بعد از استفاده و قبل از تمیز کردن، سینی را از برق بکشید. برای بیرون آوردن دوشاخه آن را نکشید.

خطر سوختگی: این دستگاه باید مطابق با دستورالعمل ها مورد استفاده قرار گیرد و شرکت مسئولیت هر آسیبی ناشی از عدم رعایت این دستورالعمل ها را نمی پذیرد.

نحوه استفاده از دستگاه:

۱- کتری را از روی بیس بردارید و درپوش را باز کنید و آب را داخل آن بریزید. میزان آبی که داخل کتری می ریزید نباید از حد ماکزیمم گنجایش بالاتر رود و نباید از حد مینیمم کمتر باشد. اگر آب کمتر از میزان نرمال باشد امکان دارد حین جوش آمدن تبخیر شود و المنت کتری در اثر خشک شدن بسوزد. و اگر میزان آب از حد گنجایش بیشتر شود حین جوشیدن آب امکان پخش به بیرون دارد.

۲- کتری را روی صفحه بیس قرار دهید. دستگاه را به برق بزنید و آن را روشن کنید.

! دقت: توجه کنید که حین جوشیدن آب دکمه گرم نگه دارنده خاموش باشد.

۳- بعد از روشن شدن صفحه بیس زنگ اخبار دستگاه آن را نشان می دهد. برنامه عملکرد کتری را طبق برنامه های زیر انتخاب نمایید.

جوشاندن آب: دکمه "☺" را فشار دهید، چراغ پشت کتری آبی می باشد. سیستم به صورت اتوماتیک وارد برنامه جوشاندن می گردد و بعد از اتمام جوشیدن دستگاه خاموش شده و وارد برنامه گرم نگه دارنده آب می گردد.

تنظیم برنامه حرارت دستگاه: اگر احتیاج ندارید که آب دقیقاً به نقطه جوش برسد می توانید با استفاده از این برنامه آب را به حرارت مورد نظر برسانید. دکمه "☺" فشار دهید و دکمه **HEAT** را مجدداً فشار دهید و درجه مورد نظر را تنظیم کنید. بعد از انتخاب دکمه **HEAT** صفحه نمایشگر حرارت ۸۰ درجه سانتی گراد را نشان می دهد. با چرخاندن ولوم مربوطه می توانید حرارت را از $^{\circ}\text{C}$ ۶۰ به $^{\circ}\text{C}$ ۹۰ تغییر دهید. بعد از ۵ ثانیه دستگاه شروع به گرم کردن طبق حرارت تنظیم شده می کند. اگر در حین عملکرد دستگاه تصمیم گرفتید که تنظیمات را عوض نمایید دکمه **HEAT** را فشار دهید و با چرخاندن ولوم درجه را تنظیم نمایید. و اگر خواستید برنامه را به جوشاندن آب تغییر دهید دکمه **BOIL** را فشار دهید. در این حالت آب به نقطه جوش ۱۰۰ درجه می رساند و بعد از آن به صورت اتوماتیک روی برنامه گرم نگه دارنده تنظیم می گردد.

برنامه گرم نگه دارنده: بعد از اینکه جوشاندن آب آغاز شد، درجه حرارت برنامه گرم نگه دارنده را تنظیم نمائید. با چرخاندن ولوم، صفحه نمایشگر حرارت تنظیم شده و کلمه **KEEP** **WARM** را نشان می دهد. حرارت این برنامه را بین $^{\circ}\text{C}$ ۴۰ تا $^{\circ}\text{C}$ ۹۰ می توان تنظیم نمود. بعد از ۵ ثانیه صفحه نمایشگر فقط درجه حرارت فعلی آب را نمایش می دهد. اگر درجه گرم کننده را تنظیم نکنید دستگاه به طور خودکار درجه حرارت ۹۰ درجه را انتخاب می نماید.

برنامه جوشاندن مجدد: برای جوشاندن مجدد آب کتری دکمه **BOIL** را فشار دهید. اگر آب سرد را داخل کتری ریخته اید در کمتر از ۱۰ ثانیه درجه آب به 8°C می رسد.

۴- درپوش قوری را بردارید و فیلتر آن را خارج کنید، چای را داخل فیلتر بریزید و فیلتر را داخل قوری بگذارید. دقت کنید که فیلتر را به درستی جایگذاری نموده باشید.

۵- کتری را پر از آب کنید و در جای خود قرار دهید.

۶- قوری و کتری را روی صفحات خود قرار دهید.

۷- دکمه "☺" را فشار دهید. چراغ دستگاه آبی می گردد. صفحه نمایشگر برنامه **TEA** (چای)، **CAFE** (قهوه) را انتخاب نمایید. سپس با فشار دادن "▲" یا "▼" درجه حرارت برنامه نگه دارنده را تعیین کنید.

(برنامه تنظیم شده برای چای ۸۰ درجه می باشد و شما می توانید بین ۷۰ درجه تا ۹۰ درجه، یک درجه را به دلخواه انتخاب نمایید و همچنین برنامه تنظیم شده برای قهوه ۷۵ درجه است که شما می توانید بین درجات ۷۵-۸۵ یکی را انتخاب کنید.)

۸- بعد از ۲ دقیقه دستگاه وارد برنامه گرم نگه دارنده می شود شما می توانید با فشار دادن دکمه "☺" در هر زمانی به گرم نگه داشتن پایان دهید.

۹- وقتی کتری روی صفحه بیس نیست دکمه "☺" را فشار دهید تا صفحه روشن شود، وقتی که کتری را حین کار از صفحه مربوط جدا می نمائید صفحه از کار باز می ایستد صدای زنگی شما را آگاه می کند و صفحه نمایشگر "---" را نمایش می دهد و زمانی که کتری دوباره جایگذاری میشود مجدداً صدای زنگ دستگاه در می آید و دستگاه طبق برنامه تنظیم شده به کار خود ادامه می دهد.

۱۰- زمانی که از دستگاه استفاده نمی کنید قوری و کتری را روی صفحه بیس قرار دهید ولی دستگاه را از برق بکشید.

! دقت: اگر از کتری بدون آب استفاده می نمائید سیستم ایمنی دستگاه عملکرد آن را به صورت خود به خود قطع می نماید.

درجه حرارت مناسب برای درست کردن چای:

درجه حرارت بسته به نوع چای می باشد. برای انواع چای سبز از درجه حرارت ۸۰ درجه سانتی گراد استفاده کنید و اگر برگ چای جوان باشد از حرارت کمتر از ۸۰ درجه استفاده کنید زیرا حرارت کمتر کیفیت چای را پایین می آورد.

درجه حرارت مناسب برای تهیه قهوه:

بهترین حرارت برای درست کردن قهوه $94^{\circ}C - 88^{\circ}C$ می باشد. برای تهیه قهوه از آب در حال جوش استفاده نکنید. بلکه اجازه دهید تا بعد از جوش آمدن ۱ الی ۲ دقیقه ساکن باشد سپس آن را با قهوه مخلوط کنید. برای گرم نگه داشتن قهوه نیز از حرارت $85^{\circ}C - 75^{\circ}C$ استفاده کنید تا بر طعم قهوه اثر نگذارد.

نحوه تمیز کردن دستگاه:

دستگاه را از پریز برق بکشید و اجازه دهید تا کاملاً خنک شود.

صفحه بیس و کتری را داخل آب و مایعات دیگر فرو نبرید.

بدنه بیرونی دستگاه را با پارچه ای نرم و نمناک تمیز کرده و سپس آن را خشک کنید.

بعد از هر بار استفاده از قوری آن را با آب تمیز و مایعات شوینده بشویید.

در اثر املاح آب بعد از مدتی استفاده از کتری املاح کف کتری دستگاه ته نشین می شود. برای پاک کردن آن می توانید از سرکه سفید استفاده نمایید. برای این منظور طبق دستورات زیر عمل کنید.

- ۱- ۳ پیمانه سرکه سفید داخل کتری بریزید و داخل کتری را تا درجه ماکسیمم از آب پر کنید و اجازه دهید که تمام شب به همین صورت باقی بماند.
- ۲- محلول را از داخل کتری بیرون بریزید و سپس داخل کتری را پر از آب خالص نمایید تا کاملاً بجوشد، آنگاه کتری را خالی نمایید. این کار را تکرار کنید تا بوی سرکه از بین برود.

! توجه مهم:

دفتر مراکز خدمات پس از فروش هیچ مسئولیتی در قبال استفاده نادرست و یا بی دقت از دستگاه را متقبل نمی شود و همچنین در صورت تعمیر دستگاه توسط افراد غیر مجاز و نا مجرب اعبار برگه گارانتی شما از بین خواهد رفت.

.... هدیه ای به مشتریان گرامی

مزایای نوشیدن آب با معده خالی

یک انجمن پزشکی در ژاپن تحقیقاتی انجام داده که ثابت می کند آب درمانی می تواند بیماری های زیر را ۱۰۰٪ درمان کند:

سر درد، بدن درد، قلب و عروق، آرتروز، کاهش ضربان قلب، صرع، چاقی، آسم، برونشیت ها، TB (نوعی بیماری ریه)، مننژیت، بیماری های کلیه و اوره، تهوع، آماس معده، اسهال، یبوست، بواسیر، دیابت، تمامی بیماری های چشمی، رحم، سرطان، اختلالات یائسگی و بیماری های گوش و گلو بینی.

روش درمان:

۱. وقتی که صبح از خواب بیدار می شوید قبل از آن که مسواک بزنید حداقل ۶۰۰ میلی لیتر آب را آهسته آهسته بنوشید (برابر ۴ لیوان)
۲. بعد از نوشیدن آب حداقل ۴۵ دقیقه چیزی نخورید.
۳. بعد از صبحانه، نهار و شام به مدت ۲ ساعت هیچ چیزی ننوشید.
۴. اشخاص مسن و بیمار که نمی توانند ۴ لیوان آب بنوشند می توانند آب درمانی را با نوشیدن مقدار کمتری آب شروع کنند و به مرور نوشیدن آب را تا ۴ لیوان افزایش دهند.
۵. روش فوق بیماری های زیادی را درمان می کند و افراد سالم نیز می توانند با استفاده از آن زندگی سالم تر و شادتر داشته باشند.

جدول زیر تعداد روزهای آب درمانی که برای درمان و یا اثر گذاشتن در بیماری های حاد لازم است را نشان می دهد:

فشار خون	۳۰ روز
بیماری های معده	۱۰ روز
دیابت	۳۰ روز
یبوست	۱۰ روز
سرطان	۱۸۰ روز
بیماری TB ریه ها	۹۰ روز

کسانی که دچار آرتروز هستند باید در هفته اول درمان فقط سه روز از این روش استفاده کنند و از هفته دوم به بعد باید هر روز روش فوق را انجام دهند.

این روش درمان هیچ نوع عارضه جانبی ندارد ولی ممکن است چند روز اول ادرار شما زیاد شود. بهتر است که در طول زندگی به این روش عادت کنیم. آب بنوشید تا سالم، شاداب و فعال باشید.

با آرزوی تنی سالم و روحی شاد